

# MOEN®

## PLEASE CONTACT MOEN FIRST

For Installation Help, Missing or Replacement Parts

(USA)

1-800-BUY-MOEN (1-800-289-6636)

WWW.MOEN.COM

(Canada)

1-800-465-6130

WWW.MOEN.CA

## POR FAVOR, CONTÁCTESE PRIMERO CON MOEN

Para obtener ayuda de instalación, piezas faltantes o de recambio

011 52 (800) 718-4345

WWW.MOEN.COM.MX

## VEUILLEZ D'ABORD CONTACTER MOEN

en cas de problèmes avec l'installation, ou pour obtenir toute pièce manquante ou de rechange

1-800-465-6130

WWW.MOEN.CA

### HELPFUL TOOLS

For safety and ease of faucet replacement, Moen recommends the use of these helpful tools.

### HERRAMIENTAS ÚTILES

Para que el cambio de la llave sea fácil y seguro, Moen le recomienda usar estas útiles herramientas.

### OUTILS UTILES

Par mesure de sécurité et pour faciliter l'installation, Moen suggère l'utilisation des outils suivants.



## ONE-HANDLE PULLDOWN KITCHEN FAUCET

## MEZCLADORA MONOMANDO RETRÁCTIL PARA COCINA

## ROBINET DE CUISINE À BEC RÉTRACTABLE ET UNE POIGNÉE

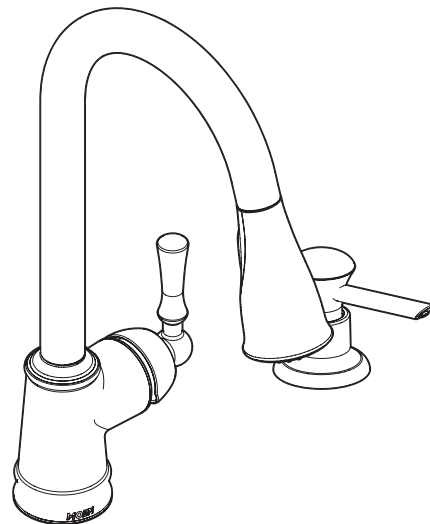

Image is for reference only  
(Style varies by model)

La imagen es sólo como referencia  
(El estilo varía por el modelo)

Cette image n'est offerte qu'à titre indicatif seulement  
(Le style varie selon le modèle)

**Record Purchased Model Number:  
Registro del número de modelo comprado:  
Consigner ici le numéro du modèle acheté :**

(Save instruction sheet for future reference)  
(Garde la hoja de instrucciones para futura referencia)  
(Garder ces directives pour référence ultérieure)

**Register Online:**

**Regístrate en línea:**

**S'enregistrer en ligne :**

[www.moen.com/product-registration](http://www.moen.com/product-registration)

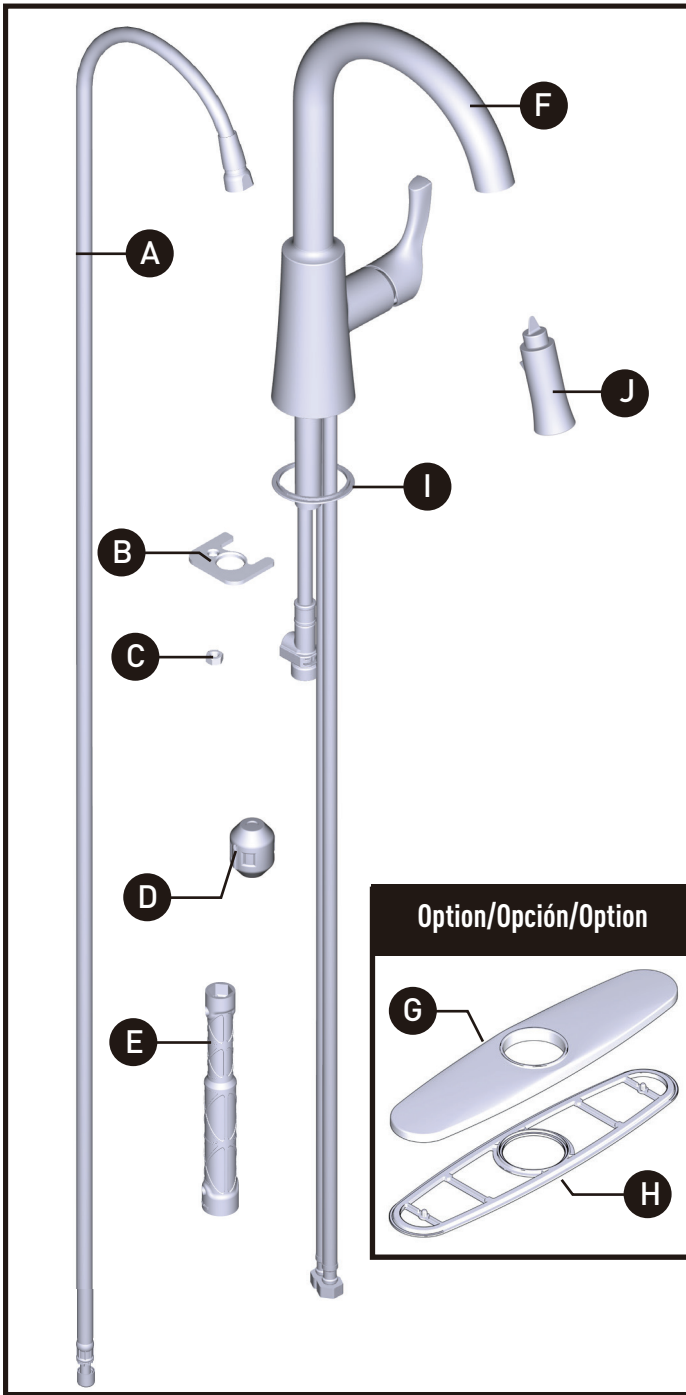

## Parts List

- |                      |                       |
|----------------------|-----------------------|
| A. Pulldown Hose     | I. Single Hole Gasket |
| B. Mounting Bracket  | J. Spray Wand         |
| C. Mounting Nut      |                       |
| D. Hose Weight       |                       |
| E. Installation Tool |                       |
| F. Faucet Body       |                       |
| G. Deck Plate *      |                       |
| H. Deck Gasket *     |                       |
| * (Option)           |                       |

## Lista de piezas

- |                                   |                              |
|-----------------------------------|------------------------------|
| A. Manguera retráctil             | I. Junta para orificio único |
| B. Soporte de montaje             | J. Cabezal rociador          |
| C. Tuerca de montaje              |                              |
| D. Pesa de la manguera            |                              |
| E. Herramienta de instalación     |                              |
| F. Cuerpo de la mezcladora        |                              |
| G. Placa para cubierta *          |                              |
| H. Junta de placa para cubierta * |                              |
| * (Opcional)                      |                              |

## Liste des pièces

- |  |                         |
|--|-------------------------|
| A. Tuyau de raccord du bec rétractable | I. Joint à un orifice   |
| B. Support de montage                  | J. Bec de pulvérisation |
| C. Écrou de montage                    |                         |
| D. Masselotte                          |                         |
| E. Outil d'installation                |                         |
| F. Corps du robinet                    |                         |
| G. Plaque de finition *                |                         |
| H. Joint de la plaque de finition *    |                         |
| * (Option)                             |                         |

### Icon Legend/Leyenda de Iconos/ Légende des icônes

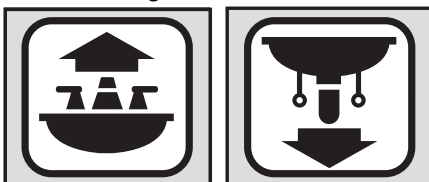

Above sink  
Encima del lavabo  
Au-dessus de l'évier

Below sink  
Debajo del fregadero  
Sous l'évier

**CAUTION — TIPS FOR REMOVAL OF OLD FAUCET:**  
Always turn water supply OFF before removing existing faucet or disassembling the valve. Open faucet handle to relieve water pressure and ensure that complete water shut-off has been accomplished.

**PRECAUCIÓN — CONSEJOS PARA CAMBIAR LA LLAVE MEZCLADORA:**  
Siempre CIERRE la toma de agua antes de quitar la llave existente o desmontar la válvula. Abra la llave para liberar la presión, y asegúrese de que esté bien cerrada el agua.

**ATTENTION — SUGGESTIONS POUR ENLEVER L'ANCIEN ROBINET :**  
Toujours couper l'alimentation en eau avant d'enlever ou de démonter le robinet. Ouvrir le robinet pour libérer la pression d'eau et pour s'assurer que l'alimentation en eau a bien été coupée.

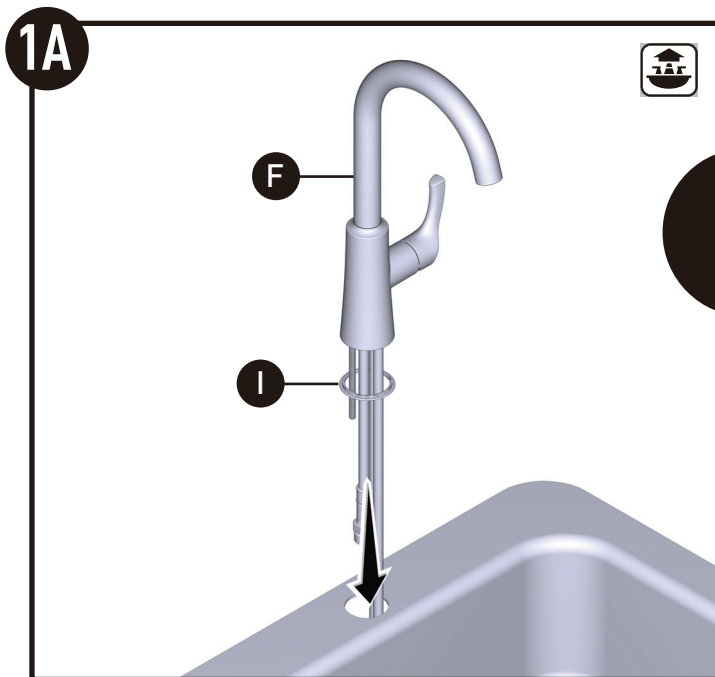

For Single Hole Mount: Install Faucet Body (F) through Single Hole Gasket (I) into sink opening.

Para montaje en un orificio: Instale el cuerpo de la mezcladora (F) introduciéndola por la Junta para orificio único (I) y luego por el orificio del lavabo.

Pour un montage à un orifice : Installez le corps du robinet (F) dans l'ouverture de l'évier à travers le joint à un orifice (I).

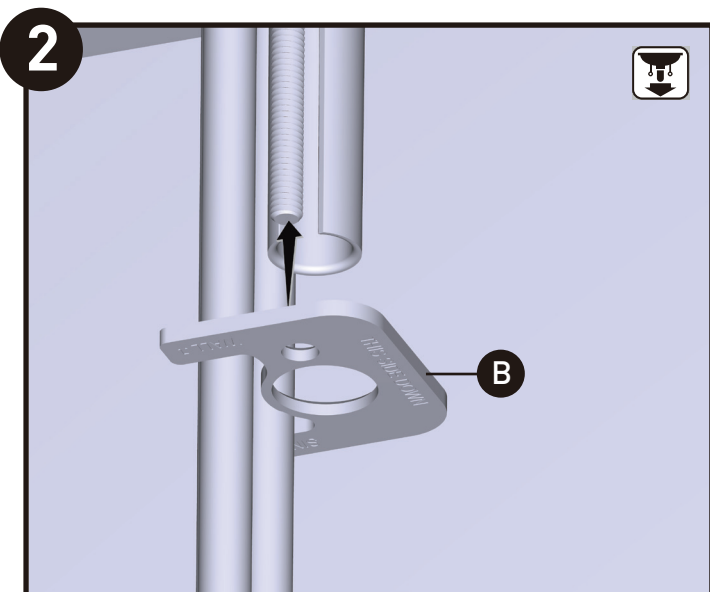

Install Mounting Bracket (B) onto threaded mounting shank of faucet. Note: Ensure orientation of Mounting Bracket (B) has "THIS SIDE DOWN" facing downward and that the "SINK" and "WALL" arrows are facing the proper direction.

Instale el soporte de montaje (B) en el vástago roscado de montaje de la llave. Nota: Asegúrese de que la orientación del soporte de montaje (B) tenga el lado marcado con "THIS SIDE DOWN" hacia abajo y que las flechas "SINK" y "WALL" apunten en la dirección correcta.

Installer le support de montage (B) sur la tige de montage fileté du robinet. Remarque : S'assurer que le support de montage est placé de façon que l'indication « THIS SIDE DOWN » soit orientée vers le bas, et que les flèches montrant les directions « SINK » et « WALL » soient orientées dans la bonne direction.

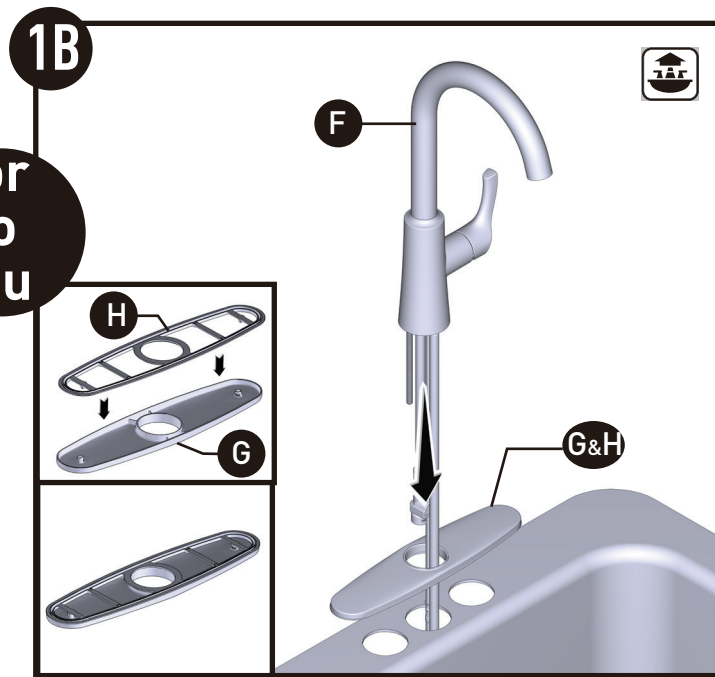

For Three Hole Mount: Place Deck Plate Gasket (H) onto Deck Plate (G). Firmly snap Deck Plate Gasket (H) onto Deck Plate (G). Flip Deck Plate (G) over and place onto Mounting surface and install Faucet Body (F) in hole on sink.

Para montaje en tres orificios: Coloque la junta de placa para cubierta (H) sobre la placa para cubierta (G). Presione la junta de placa para cubierta (H) hasta que se fije a la placa para cubierta (G) firmemente con un clic. De vuelta la placa para cubierta (G), colóquela sobre la superficie de montaje e instale el cuerpo de la mezcladora (F) en el orificio del lavabo.

Pour Un montage à trois orifices : Placez le joint de la plaque de finition (H) sur la plaque de finition (G).

Enfoncez fermement le joint de la plaque de finition (H) sur la plaque de finition (G). Retournez la plaque de finition (G), puis placez-la sur la surface de montage. Ensuite, installez le corps du robinet (F) dans l'ouverture de l'évier.

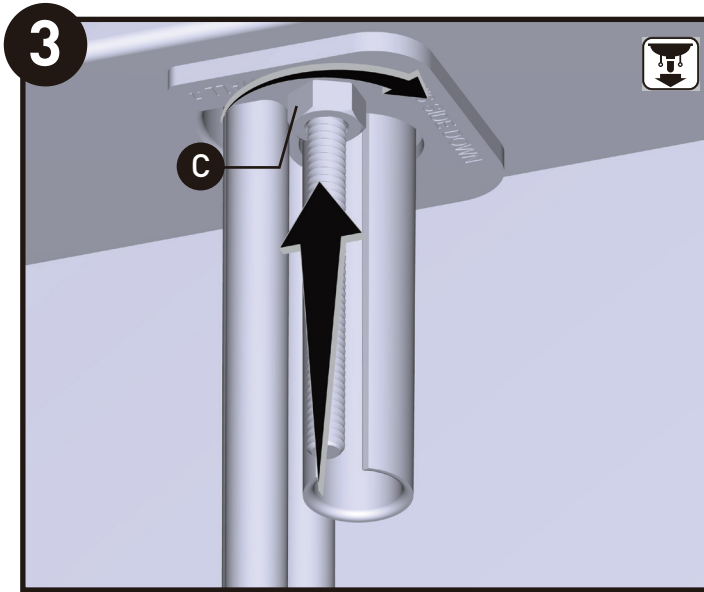

Install Mounting Nut (C) onto threaded shank. Finger tighten. *(Final tightening will be done at a later step.)*

Instale la tuerca de montaje (C) en el vástago roscado. Apriétela a mano. *(El apretado final se realizará en un paso posterior.)*

Installez l'écrou de montage (C) sur la tige filetée. Serrez avec les doigts. *(Le serrage final sera effectué lors d'une étape ultérieure.)*

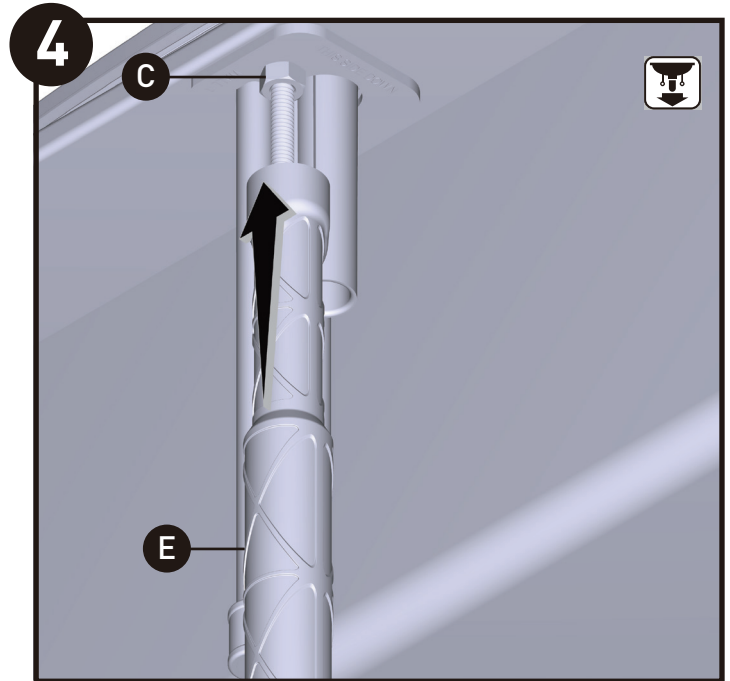

Place Installation Tool (E) onto Mounting Nut (C). Coloque la herramienta de instalación (E) sobre la tuerca de montaje (C).

Placez l'outil d'installation (E) sur l'écrou de montage (C).

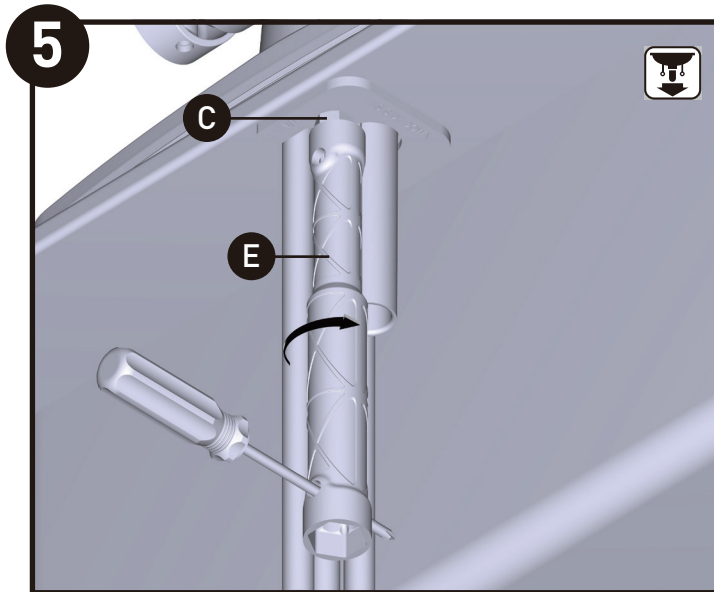

Use a screwdriver through Installation Tool (E) to make final tightening of Mounting Nut (C) against bracket.

Introduzca un destornillador a través de la herramienta de instalación (E) para realizar el apretado final de la tuerca de montaje (C) contra el soporte.

Utilisez un tournevis à travers l'outil d'installation (E) pour serrer définitivement l'écrou de montage (C) contre le support.

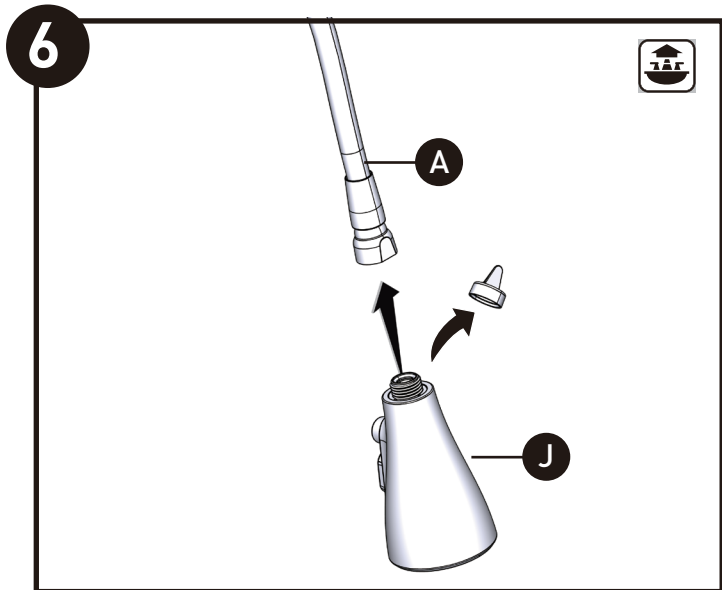

Remove and discard protective cap of Spray Wand (J) and install to exposed end of Pulldown Hose (A).

Retire y descarte la tapa protectora del cabezal rociador (J) e instálelo en el extremo expuesto de la manguera retráctil (A).

Retirez, puis jetez le capuchon de protection du bec de pulvérisation (J). Ensuite, installez-le à l'extrémité exposée du tuyau de raccord du bec rétractable (A).

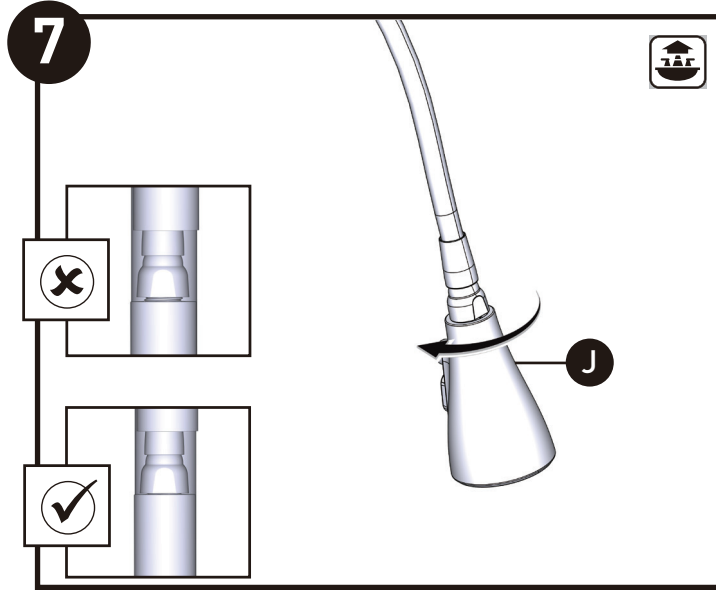

Hand tighten Spray Wand (J).

**Do not overtighten**

Apriete el cabezal rociador (J) a mano.

**Evite apretarlo en exceso.**

Serrez à la main le bec de pulvérisation (J).

**Ne pas serrer excessivement.**

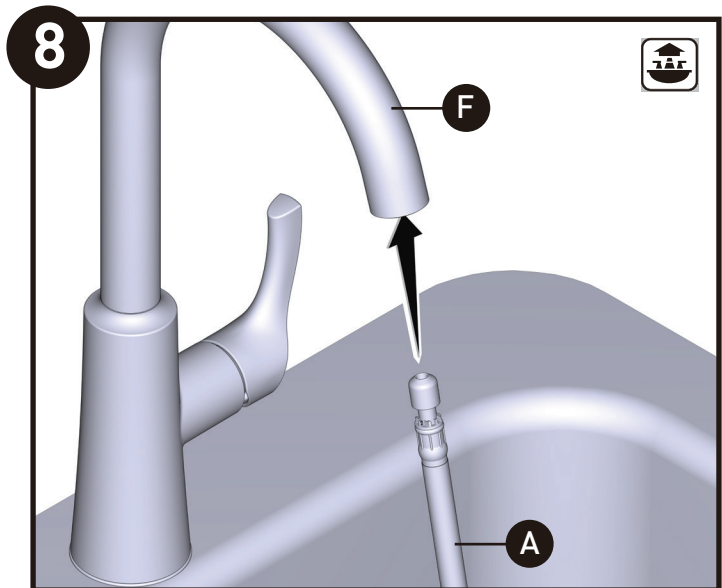

Install Pulldown Hose (A) into spout opening of Faucet Body (F).

Instale la manguera retráctil (A) dentro del orificio del surtidor del cuerpo de la mezcladora (F).

Installez le tuyau de raccord du bec rétractable (A) dans l'ouverture du bec du corps du robinet (F).



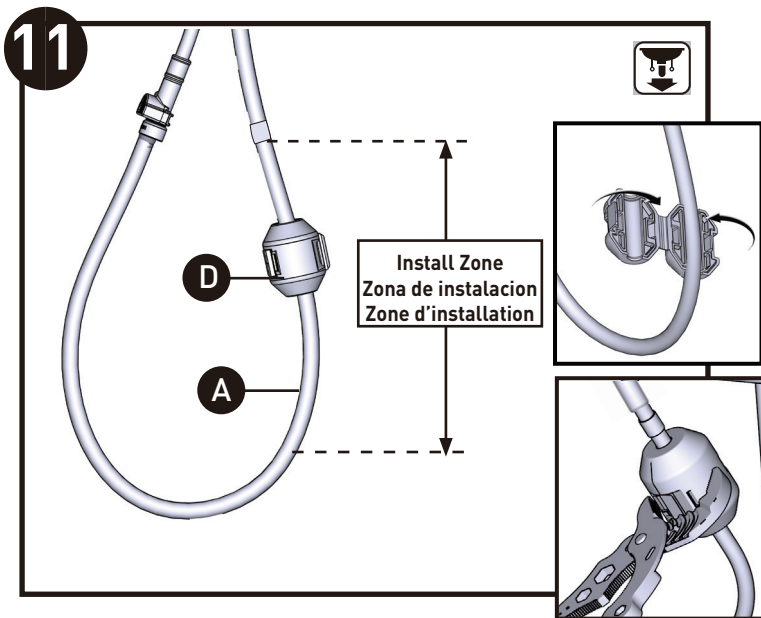

**IMPORTANT** - Locate hose weight locator mark on Pulldown Hose (A). Install Hose Weight (D) just above of loop curvature in hose on same side of hose as locator mark. Adjustable pliers may be useful to securely clamp Hose Weight (D).

**IMPORTANTE:** encuentre la marca de posicionamiento de la pesa en la manguera retráctil (A). Instale la pesa de la manguera (D) justo encima de la curvatura del bucle en la manguera del mismo lado de la marca de posicionamiento de la pesa. Podría ser útil contar con pinzas ajustables para sujetar la pesa de la manguera (D) de forma segura.

**IMPORTANT :** Repérez le repère de positionnement de la masselotte sur le tuyau de raccord du bec rétractable (A). Installez la masselotte (D) juste au-dessus de la courbure de la boucle du tuyau, du même côté du tuyau que le repère de positionnement. Une pince réglable peut s'avérer utile pour serrer solidement la masselotte (D).

**ATTENTION / ATENCIÓN / MISE EN GARDE**

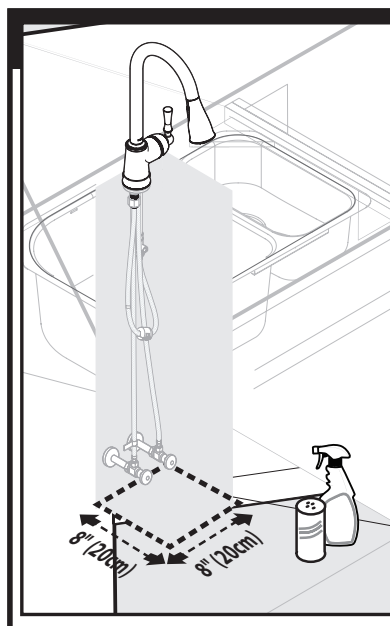

**For the best performance of your new pullout faucet, Moen recommends the following:**

- Maintain 8"x 8" (20cm x 20cm) clear area for the hose and weight to travel, free of any moveable items including (bottles, cleaning supplies, etc.). See Illustration.
- Periodically check to be sure no obstructions have entered this clear zone, and hose weight slides freely.

**Para obtener el mayor rendimiento de su nueva llave retráctil, Moen recomienda lo siguiente:**

- Mantenga un espacio de 20 cm x 20 cm (8" x 8") para el movimiento de la manguera y peso, libre de objetos movibles como botellas, material de limpieza, etc. Vea la ilustración.
- Observe periódicamente para cerciorarse que no hayan entrado obstrucciones en este espacio libre.

**Pour vous permettre d'obtenir le meilleur rendement de votre nouveau robinet à bec rétractable, Moen fait la recommandation suivante :**

- Garder un espace de 20 cm x 20 cm (8po x 8po) libre de toute obstruction, pour permettre au tuyau et au poids de se déplacer librement sans risquer de heurter d'objets susceptibles d'être renversés, y compris des bouteilles, des fournitures de nettoyage, etc. Voir l'illustration.
- De temps à autre, vérifier qu'il n'y a aucun objet obstruant cette zone.



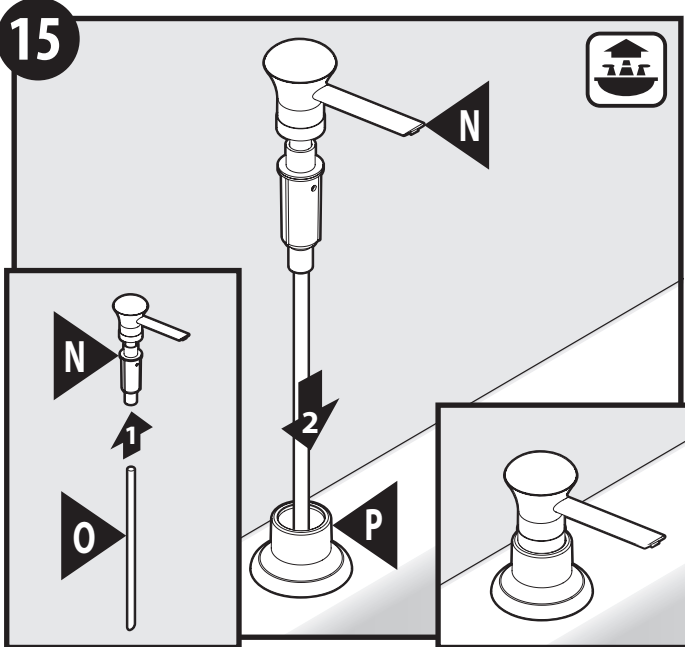

1. Assemble Straw (O) on to Soap Dispenser/Pump (N).
  2. Insert Soap Dispenser/Pump (N) into the Soap Dispenser Base (P) as shown.
1. Arme la pajilla (O) en el dosificador/bomba de jabón (N).
  2. Inserte el dosificador/bomba de jabón (N) en la base del dosificador de jabón (P) como se muestra.
1. Assembler le tube (O) sur le distributeur de savon/la pompe (N).
  2. Insérer le distributeur de savon/la pompe (N) dans la base du distributeur de savon (P), comme illustré.

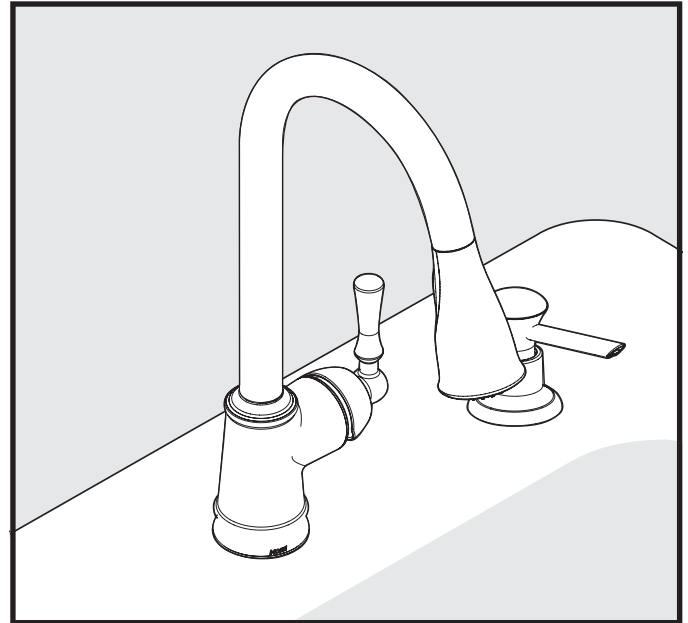

Finished installation.

Instalación terminada.

Installation terminée.

**Trouble shooting**  
**Resolución de problemas**  
**Résolution de problèmes**

**A** **Irregular Flow/Flujo Irregular/Débit réduit**

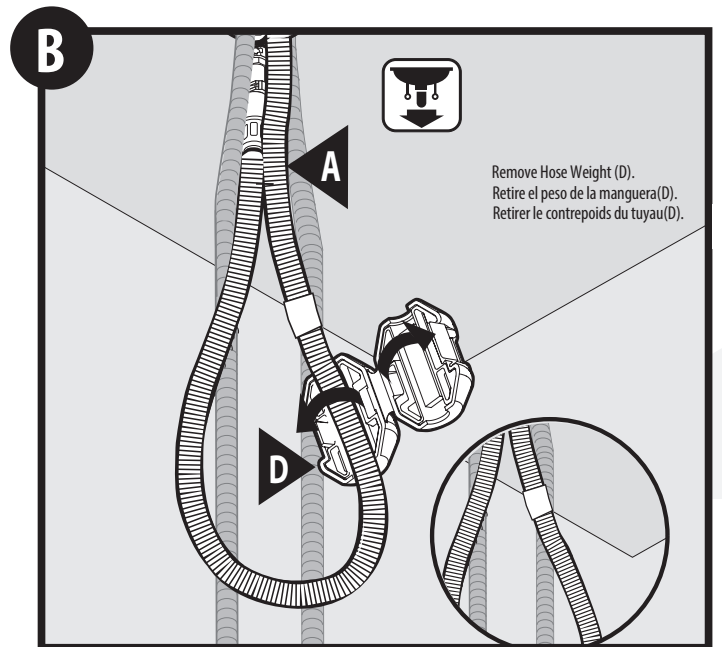
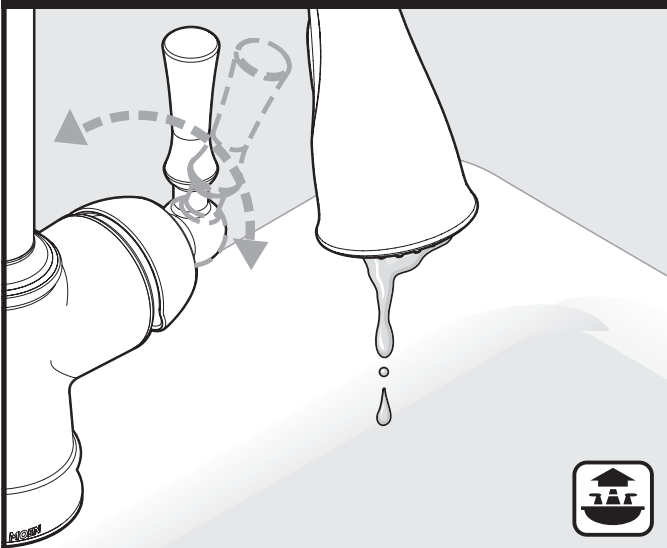

Remove Hose Weight (D).  
 Retire el peso de la manguera(D).  
 Retirer le contrepois du tuyau(D).



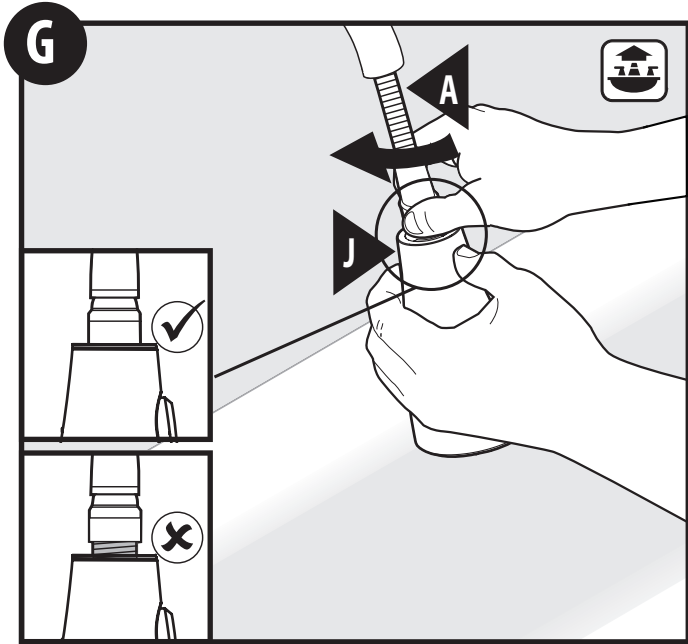

Tighten Pull-down Hose (A) flush with Spray Wand (J) . Do not overtighten.  
 Apriete la manguera retráctil (A) ras con la varilla rociadora (J) . No apriete demasiado.  
 Serrer le tuyau de pulvérisation (A) rincer à l'aide du bec de pulvérisation (J) . Ne pas trop serrer.

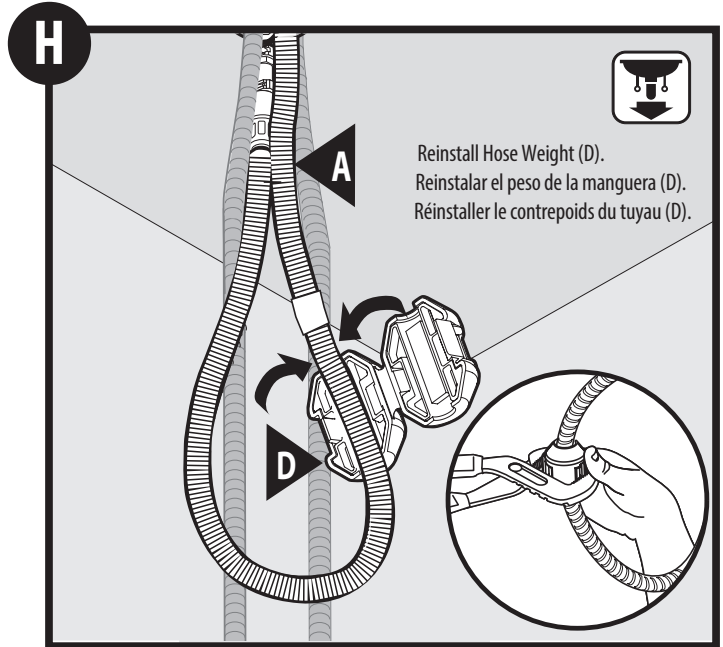

Reinstall Hose Weight (D).  
 Reinstalar el peso de la manguera (D).  
 Réinstaller le contrepois du tuyau (D).

Moen products have been manufactured under the highest standards of quality and workmanship. Moen warrants to the original consumer purchaser for as long as the original consumer purchaser owns their home (the "Warranty Period" for homeowners), that this faucet will be leak- and drip-free during normal use and all parts and finishes of this faucet will be free from defects in material and manufacturing workmanship. All other purchasers (including purchasers for industrial, commercial and business use) are warranted for a period of 5 years from the original date of purchase (the "Warranty Period" for non-homeowners).

If this faucet should ever develop a leak or drip during the Warranty Period, Moen will FREE OF CHARGE provide the parts necessary to put the faucet back in good working condition and will replace FREE OF CHARGE any part or finish that proves defective in material and manufacturing workmanship, under normal installation, use and service. Replacement parts may be obtained by calling 1-800-289-6636 (Canada 1-800-465-6130), or by writing to the address shown. Proof of purchase (original sales receipt) from the original consumer purchaser must accompany all warranty claims. Defects or damage caused by the use of other than genuine Moen parts is not covered by this warranty. This warranty is applicable only to faucets purchased after December, 1995 and shall be effective from the date of purchase as shown on purchaser's receipt.

This warranty is extensive in that it covers replacement of all defective parts and finishes. However, damage due to installation error, product abuse, product misuse, or use of cleaners containing abrasives, alcohol or other organic solvents, whether performed by a contractor, service company, or yourself, are excluded from this warranty. Moen will not be responsible for labor charges and/or damage incurred in installation, repair or replacement, nor for any indirect, incidental or consequential damages, losses, injury or costs of any nature relating to this faucet. Except as provided by law, this warranty is in lieu of and excludes all other warranties, conditions and guarantees, whether expressed or implied, statutory or otherwise, including without restriction those of merchantability or of fitness for use.

Some states, provinces and nations do not allow the exclusion or limitation of incidental or consequential damages, so the above limitations or exclusions may not apply to you. This warranty gives you specific legal rights and you may also have other rights which vary from state to state, province to province, nation to nation. Moen will advise you of the procedure to follow in making warranty claims. Simply write to Moen Incorporated using the address below. Explain the defect and include proof of purchase and your name, address, area code and telephone number.

Los productos Moen son fabricados bajo las más estrictas normas de calidad y mano de obra. Moen le garantiza al comprador original que durante el tiempo que la tenga su casa (el "periodo de garantía", para los propietarios), esta llave no tendrá ni goteras ni fugas durante el uso normal, y que todas las piezas y acabados estarán libres de defectos en material y mano de obra. Asimismo, a todos nuestros otros consumidores (industriales, comerciales y empresariales), les otorgamos 5 años de garantía a partir de la fecha original de compra (el "periodo de garantía" para uso domésticos).

Si en esta llave mezcladora se llegara a producir alguna fuga o gotera durante el periodo de garantía, Moen le proporcionará SIN COSTO ALGUNO las piezas necesarias para que vuelva a funcionar en perfectas condiciones y reemplazará también SIN COSTO para usted, cualquier pieza o acabado que pudiera tener algún defecto en la fabricación o mano de obra, bajo condiciones normales de instalación, uso y servicio. Las piezas de repuesto se pueden obtener llamando en la República Mexicana al 01-800-718-4345 o si escribe en la dirección que aparece aquí. Para que el comprador original pueda hacer efectiva la garantía, cualquier reclamación deberá ir acompañada por el comprobante de compra (nota de venta original). La garantía no cubre los defectos o daños causados por el uso de otras partes que no sean piezas originales Moen. Esta garantía es aplicable sólo para las llaves compradas después de diciembre de 1995, y entrará en vigencia a partir de la fecha que aparece en la nota de compra.

Esta garantía es amplia en el sentido que cubre el reemplazo de todas las partes y acabados defectuosos. Sin embargo, se excluyen de esta garantía los daños causados por un error de instalación, abuso del producto, mal uso del mismo, o uso de limpiadores que contengan abrasivos, alcohol u otros solventes orgánicos, ya sea por parte del contratista, compañía de servicio o usted mismo. Moen no se hace tampoco responsable por los gastos de mano de obra ni por los daños incurridos en la instalación, reparación o sustitución, ni por ningún daño indirecto, directo o consecuente, ni por pérdidas, lesiones o costos de alguna otra índole relacionados con esta llave. A menos que lo estipule la ley, esta garantía reemplaza y excluye cualquier otra garantía y condiciones, ya sea expresas o implícitas, establecidas por la ley o de otra manera, incluyendo sin restricción aquellas en que el producto se encuentra en condiciones aptas para la venta o se adecúa al uso específico para el cual fue adquirido.

Algunos estados, provincias y naciones no permiten la exclusión o limitación de los daños incidentales o consecuentes, de modo que las limitaciones o exclusiones mencionadas pueden no ser aplicables a usted. Esta garantía le otorga derechos legales específicos y usted puede también tener otros derechos que cambian de un estado a otro o de una provincia o nación a otra. Moen lo asesorará en el procedimiento a seguir para hacer válida esta garantía. Sencillamente escriba a Moen Incorporated utilizando la dirección que aparece a continuación. Explique el tipo de defecto e incluya comprobantes de compra, su nombre, dirección, código de área y número de teléfono.

Les produits Moen sont fabriqués selon les normes les plus élevées de qualité et de main-d'œuvre. Moen garantit à l'acheteur original, tant qu'il sera propriétaire de la maison (la « période de garantie » des propriétaires), que ce robinet sera libre de toute fuite pendant son usage normal et qu'aucune pièce et qu'aucun fini de ce robinet ne présenteront de défaut de matériel et de main-d'œuvre en usine. Tous les autres achats (y compris les achats à des fins industrielles, commerciales et d'affaires) sont garantis pendant cinq (5) ans à compter de la date d'achat originale (période de garantie commerciale).

Si ce robinet fuit ou dégorge pendant la période de garantie, Moen s'engage à fournir GRATUITEMENT les pièces de rechange requises pour remettre le robinet en état de fonctionnement ainsi qu'à remplacer GRATUITEMENT toute pièce ou tout fini dont le matériel, la fabrication ou la main-d'œuvre, lors de l'installation, de l'usage et du service habituels, s'avèrent défectueux. On peut obtenir les pièces de rechange en composant le 1-800-465-6130 ou en écrivant à l'adresse indiquée ci-dessous. Le reçu de vente original de l'acheteur initial du robinet doit accompagner toute réclamation. Les défauts ou les dommages causés par l'utilisation de pièces non fournies par Moen ne sont pas couverts par cette garantie. Cette garantie s'applique uniquement aux robinets achetés après décembre 1995 et entre en vigueur à compter de la date d'achat indiquée sur le reçu de caisse du client.

Cette garantie s'étend aussi au remplacement de toute pièce ou de tout fini défectueux. Cependant, sont exclus de cette garantie, les dommages causés par une erreur d'installation, un abus du produit, une mauvaise utilisation du produit, l'utilisation de produits de nettoyage contenant des agents abrasifs, de l'alcool ou des solvants organiques, qu'ils soient utilisés par un entrepreneur, une entreprise de service ou le consommateur. Moen décline toute responsabilité quant aux frais de main-d'œuvre et aux dommages causés durant l'installation, la réparation ou le remplacement, et aux dommages, pertes, blessures ou coûts, indirects ou consécutifs, connexes à ce robinet. Sauf lorsque la loi le stipule, cette garantie remplace et exclut toutes les autres garanties et conditions, qu'elles soient indiquées expressément ou non, obligatoires ou autres, y compris, sans restriction, celles qui visent la commercialisation ou l'aptitude d'utilisation.

Certains pays, états ou provinces ne permettent aucune exclusion, ni limitation suite aux dommages indirects ou consécutifs. Les limitations ou les exclusions précitées ne s'appliqueraient pas dans ces cas. Cette garantie accorde des droits juridiques et il est possible que d'autres droits soient applicables selon l'état, la province ou le pays. Moen avisera le consommateur de la procédure à suivre pour soumettre une réclamation. Il suffit d'écrire à Moen inc. à l'adresse indiquée ci-dessous, pour expliquer le défaut, d'inclure une preuve d'achat, d'inscrire son nom, son adresse ainsi que son indicatif régional et son numéro de téléphone.

# MOEN®

Moen Incorporated  
25300 Al Moen Drive  
North Olmsted, Ohio 44070-8022  
U.S.A.

Moen de Mexico, S.A. de C.V.  
Carretera Saltillo-Monterrey KM 14.7  
Ramos Arizpe, Coahuila  
Mexico 25900

Moen Inc.  
2816 Bristol Circle  
Oakville, Ontario L6H 5S7  
Canada