

MOEN®

PLEASE CONTACT MOEN FIRST
For Installation Help, Missing or
Replacement Parts

(USA)
1-800-BUY-MOEN (1-800-289-6636)
WWW.MOEN.COM

(Canada)
1-800-465-6130
WWW.MOEN.CA

FAVOR DE COMUNICARSE PRIMERO CON MOEN

Si requiere ayuda en la instalación, si faltan piezas o
si necesita piezas de repuesto
011 52 (800) 718-4345
WWW.MOEN.COM.MX

VEUILLEZ D'ABORD CONTACTER MOEN

En cas de problèmes avec l'installation, ou pour
obtenir toute pièce manquante ou de rechange
1-800-465-6130
WWW.MOEN.CA

HELPFUL TOOLS

For safety and ease of
faucet replacement,
Moen recommends
the use of these
helpful tools.

HERRAMIENTAS ÚTILES

Para que el cambio de
la llave sea fácil y
seguro, Moen le
recomienda usar estas
útiles herramientas.

OUTILS UTILES

Par mesure de sécurité
et pour faciliter
l'installation, Moen
suggère l'utilisation
des outils suivants.

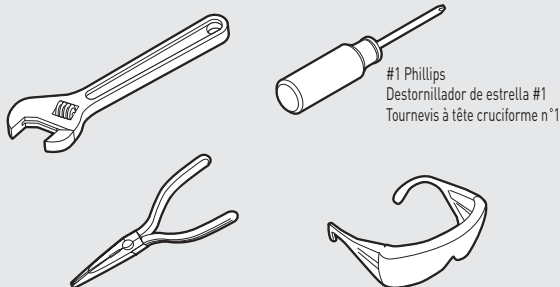

1" HANDLE EXTENSION KIT FOR M-CORE 4 SERIES TUB/SHOWER TRIM

FOR U130 SERIES, U140 SERIES, U232 SERIES, U362 SERIES VALVES

TROUSSE DE RALLONGE DE POIGNÉE DE 1 PO POUR GARNITURE DE DOUCHE/BAIGNOIRE M-CORE, SÉRIE 4

PARA VÁLVULAS DE LAS SERIES U130, U140, U232 Y U362

KIT DE EXTENSIÓN DE MANERAL DE 1" PARA MOLDURA DE TINA DE BAÑO/DUCHA M-CORE SERIE 4

POUR LES SOUPAPES DES SÉRIES U130, U140, U232, U362

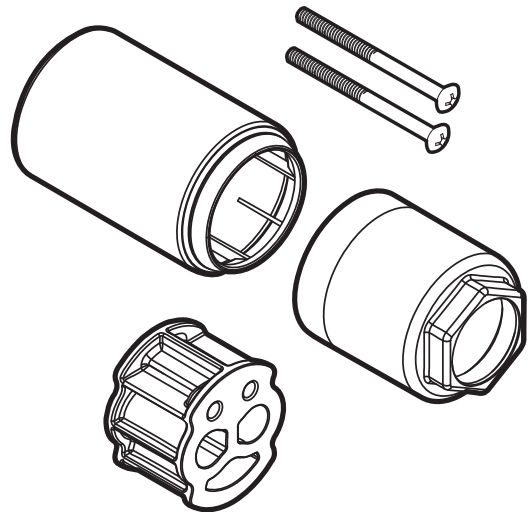

Image is for reference only
(Style varies by model)

La imagen es solo como referencia
(El estilo varía dependiendo del modelo)

Cette image n'est offerte qu'à titre indicatif seulement
(Le style varie selon le modèle)

Record Purchased Model Number:
Registro del número de modelo comprado:
Consigner ici le numéro du modèle acheté :

(Save instruction sheet for future reference)
(Garde la hoja de instrucciones para futura referencia)
(Garder ces directives pour référence ultérieure)

Register Online:
Regístrese en línea:
S'enregistrer en ligne :
www.moen.com/product-registration

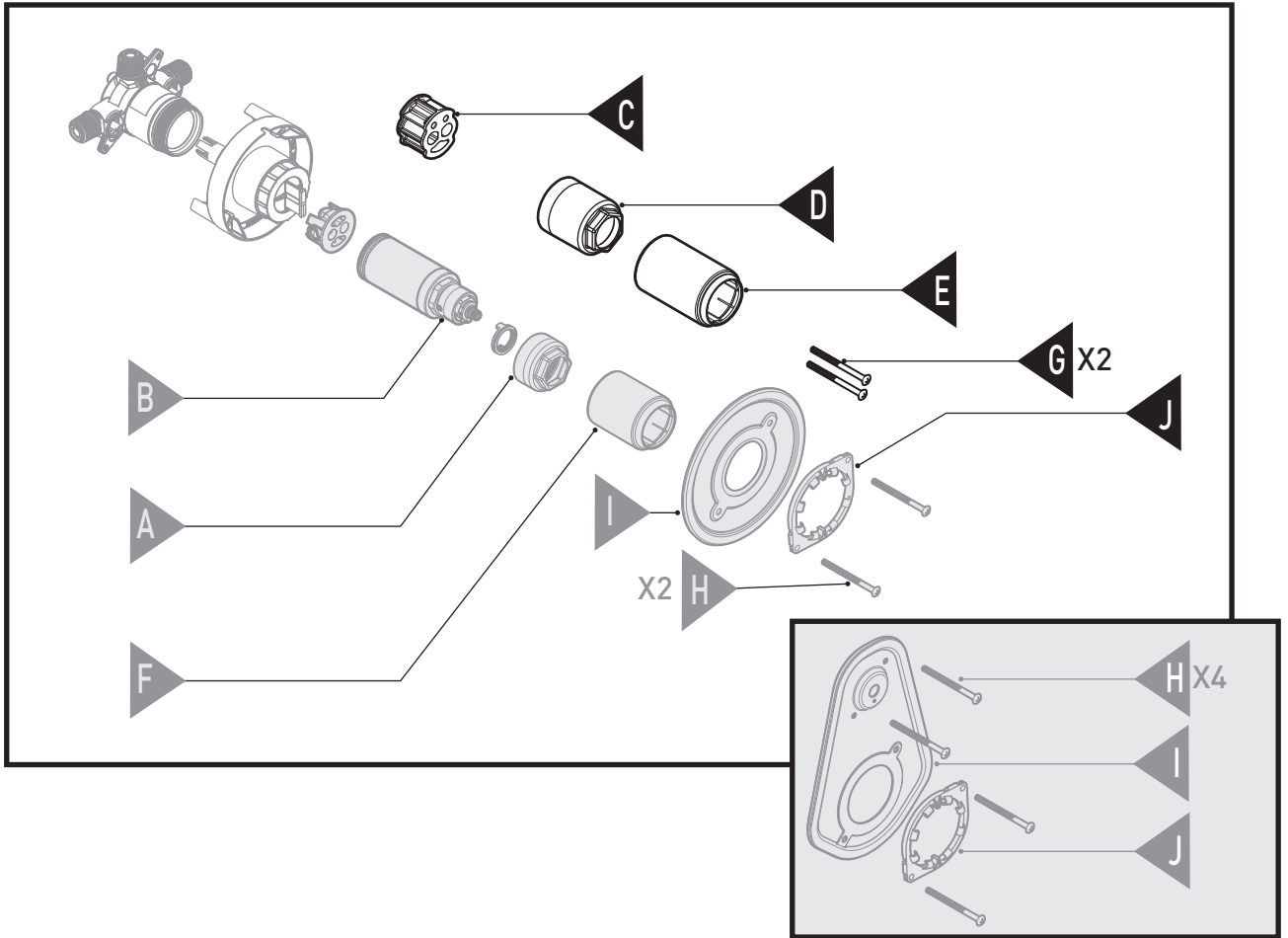

Parts List

- A. Short Cartridge Nut (Sold Separately)
- B. Cartridge (Sold Separately)
- C. Spacer
- D. Tall Cartridge Nut
- E. Tall Sleeve
- F. Short Sleeve (Sold Separately)
- G. Longer Mounting Plate Screws (X4)
- H. Short Mounting Plate Screws (Sold Separately)
- I. Backing Plate (Sold Separately)
- J. Snap Ring (Sold Separately)

Lista de piezas

- A. Tuerca de cartucho corto (Se vende por separado)
- B. Cartucho (Se vende por separado)
- C. Espaciador
- D. Tuerca de cartucho largo
- E. Casquillo alto
- F. Casquillo corto (Se vende por separado)
- G. Tornillos más largos para placa de montaje (4)
- H. Tornillos cortos para placa de montaje (Se venden por separado)
- I. Placa de refuerzo (Se vende por separado)
- J. Anillo de retención (Se vende por separado)

Liste des pièces

- A. Écrou de cartouche court (vendu séparément)
- B. Cartouche (vendue séparément)
- C. Entretoise
- D. Écrou de cartouche long
- E. Manchon long
- F. Manchon court (vendu séparément)
- G. Longues vis de plaque de montage (x4)
- H. Courtes vis de plaque de montage (vendues séparément)
- I. Plaque de montage (vendue séparément)
- J. Anneau de retenue (vendu séparément)

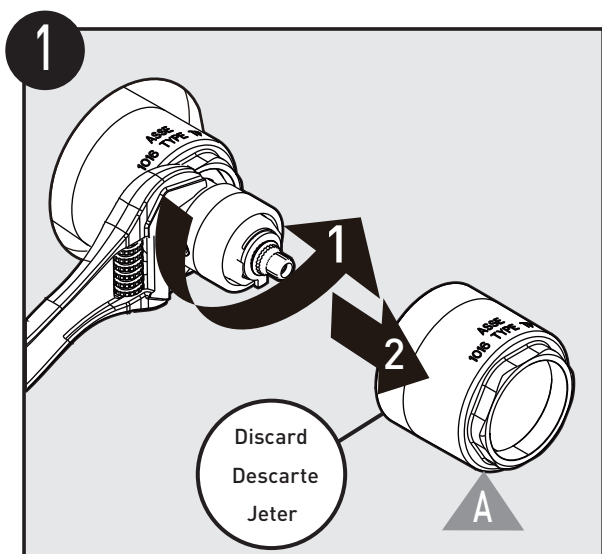

Remove Short Cartridge Nut (A) .
 Quite la tuerca del cartucho corto (A) .
 Enlever l'écrou de cartouche court (A) .

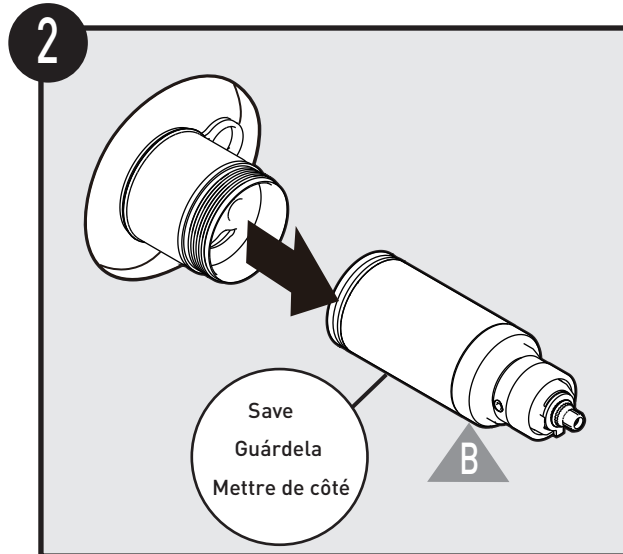

Remove Cartridge (B) .
 Quite el cartucho (B) .
 Enlever la cartouche (B) .

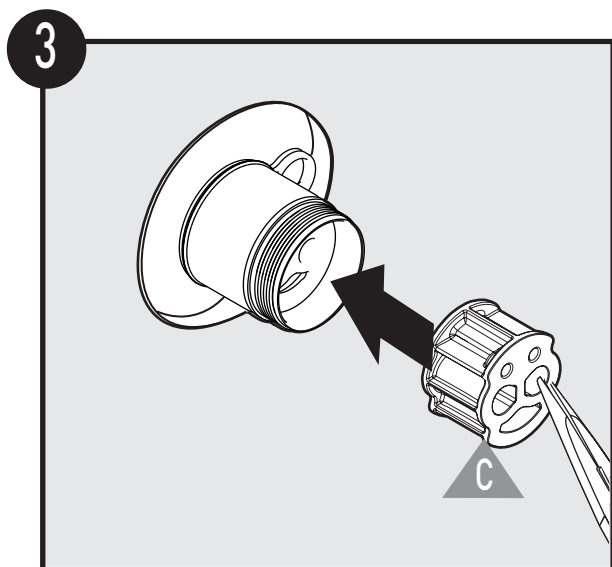

Install Spacer (C) .
 Instale el espaciador (C) .
 Installer l'entretoise (C) .

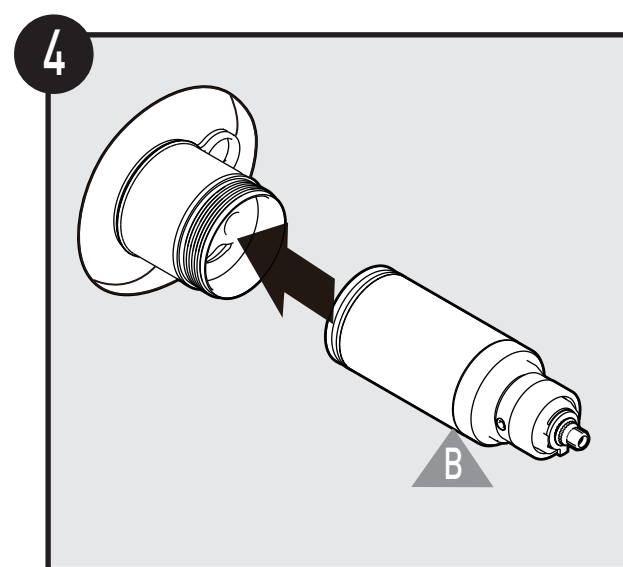

Install Cartridge (B) .
 Instale el cartucho (B) .
 Installer la cartouche (B) .

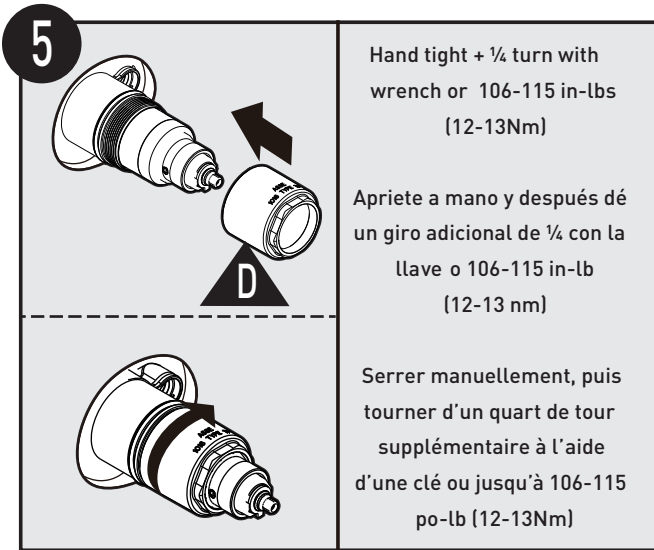

Install taller Cartridge Nut (D) included with this kit.
 Instale la tuerca de cartucho largo (D) incluida en este kit.
 Installer l'écrou de cartouche long (D) compris dans cette trousse.

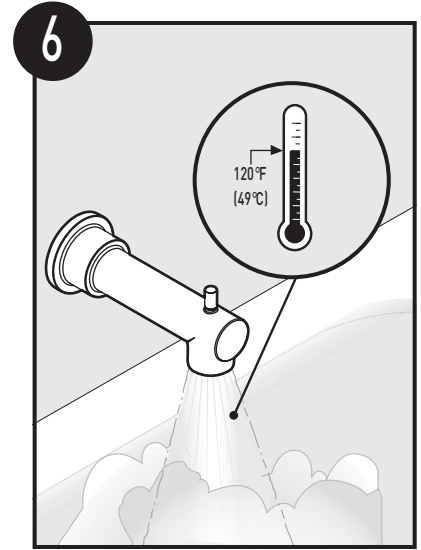

Follow instructions provided with the trim kit to set the temperature limit.
 Siga las instrucciones incluidas el kit de accesorios para establecer el límite de temperatura.
 Suivre les directives qui accompagnent la trousse de garniture pour régler la limite de température.

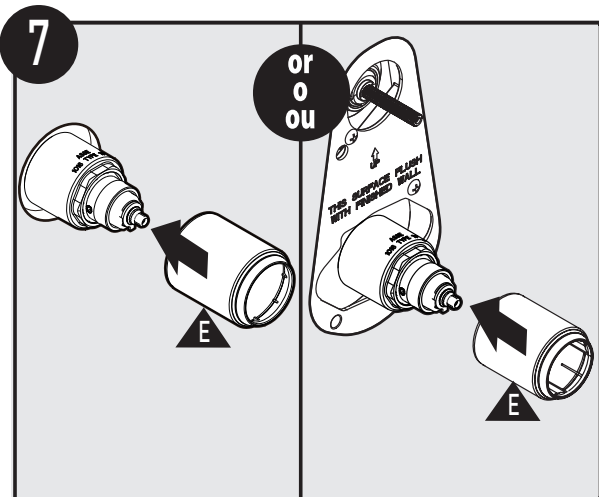

Install the Tall Sleeve (E) included with this kit onto the valve until it stops and orient markings downward.
 Instale el casquillo largo (E) incluido en este kit en la válvula hasta que se detenga y oriente las marcas hacia abajo.
 Installer le manchon long (E) compris dans cette trousse dans la soupape jusqu'à ce qu'il s'arrête, et orienter les marques vers le bas.

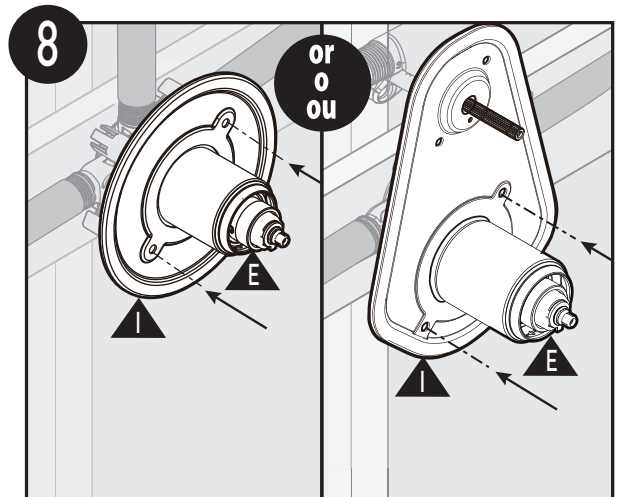

Push Mounting Plate (I) included with the trim kit onto Tall Sleeve (E) until it bottoms on the wall and align holes to threaded holes in valve.
 Empuje la placa de montaje (I) incluida en el kit de accesorios en el casquillo largo (E) hasta que toque la pared y alinee los agujeros con los agujeros roscados en la válvula.
 Presser la plaque de fixation (I), comprise dans la trousse de garniture, sur le manchon (E) jusqu'à ce qu'elle soit de niveau avec le mur, et aligner les trous sur les trous filetés de la soupape.

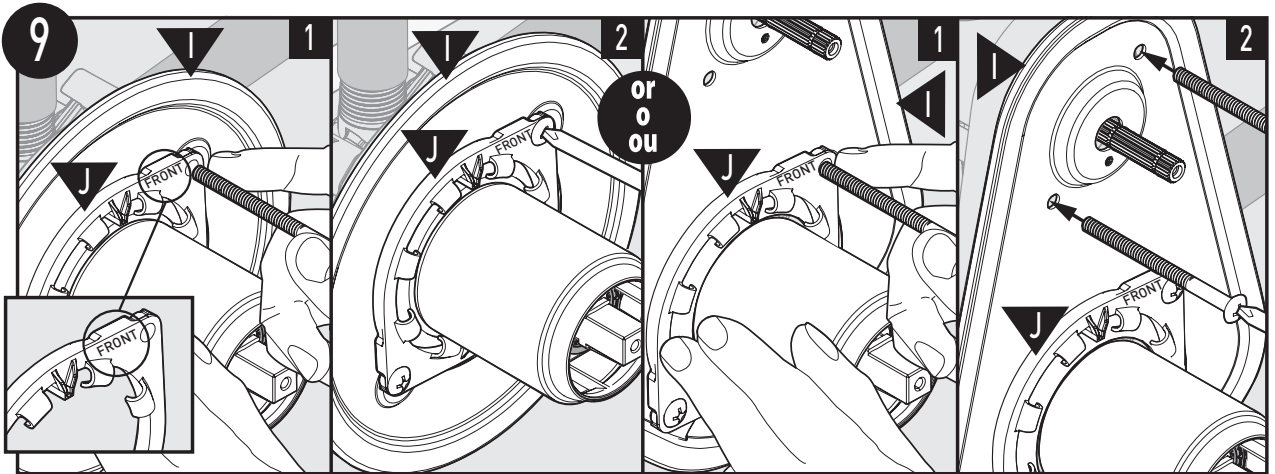

1. Orient the Snap Ring (J) to Mounting Plate (I) provided in the trim kit as shown with "FRONT" text facing forward and upright. Insert the longer screws (G) included with this kit through Snap Ring (J) and Mounting Plate (I) and secure to the valve until the mounting plate bottoms on the finished wall. Do not overtighten.

2. Ensure the snap ring is centered on the sleeve for proper escutcheon placement, if off-center, loosen screws, reposition, and secure.

1. Oriente el anillo de retención (J) hacia la placa de montaje (I) incluida en el kit de accesorios como se muestra con el texto "FRENTE" hacia adelante y vertical. Inserte los tornillos más largos (G) incluidos en este kit a través del anillo de retención (J) y la placa de montaje (I) y asegure la válvula hasta que la placa de montaje toque el fondo de la pared acabada. No apriete demasiado.

2. Asegúrese de que el anillo de retención esté centrado en el manguito para que el escudo quede colocado adecuadamente, si no está centrado, afloje los tornillos, reacomódelo y fijelo.

1. Orienter l'anneau de retenue (J) sur la plaque de fixation (I) fourni dans la trousse de garniture, comme illustré, en s'assurant que le mot FRONT soit à l'endroit et orienté vers l'avant. Insérer les longues vis (G) comprises dans cette trousse à travers l'anneau de retenue (J) et la plaque de montage (I), et les visser sur la soupape jusqu'à ce que la plaque de montage repose à plat sur le mur fini. Ne pas trop serrer.

2. S'assurer que l'anneau de retenue est centré sur le manchon afin que la rosace puisse être placée correctement; s'il n'est pas bien centré, dévisser un peu les vis, le repositionner, puis revisser le tout.

Follow the remaining steps in the instruction sheets provided in the trim kit.

Siga los pasos restantes en las hojas de instrucciones que se proporcionan en el kit de accesorios.

Suivre les autres étapes des feuilles de directives fournies dans la trousse de garniture.

Moen Limited Lifetime Warranty

Moen products have been manufactured under the highest standards of quality and workmanship. Moen warrants to the original consumer purchaser for as long as the original consumer purchaser owns their home (the "Warranty Period" for homeowners), that this faucet will be leak- and drip-free during normal use and all parts and finishes of this faucet will be free from defects in material and manufacturing workmanship. All other purchasers (including purchasers for industrial, commercial and business use) are warranted for a period of 5 years from the original date of purchase (the "Warranty Period" for non-homeowners).

If this faucet should ever develop a leak or drip during the Warranty Period, Moen will FREE OF CHARGE provide the parts necessary to put the faucet back in good working condition and will replace FREE OF CHARGE any part or finish that proves defective in material and manufacturing workmanship, under normal installation, use and service. Replacement parts may be obtained by calling 1-800-289-6636 (Canada 1-800-465-6130), or by writing to the address shown. Proof of purchase (original sales receipt) from the original consumer purchaser must accompany all warranty claims. Defects or damage caused by the use of other than genuine Moen parts is not covered by this warranty. This warranty is applicable only to faucets purchased after December, 1995 and shall be effective from the date of purchase as shown on purchaser's receipt.

This warranty is extensive in that it covers replacement of all defective parts and finishes. However, damage due to installation error, product abuse, product misuse, or use of cleaners containing abrasives, alcohol or other organic solvents, whether performed by a contractor, service company, or yourself, are excluded from this warranty. Moen will not be responsible for labor charges and/or damage incurred in installation, repair or replacement, nor for any indirect, incidental or consequential damages, losses, injury or costs of any nature relating to this faucet. Except as provided by law, this warranty is in lieu of and excludes all other warranties, conditions and guarantees, whether expressed or implied, statutory or otherwise, including without restriction those of merchantability or of fitness for use.

Some states, provinces and nations do not allow the exclusion or limitation of incidental or consequential damages, so the above limitations or exclusions may not apply to you. This warranty gives you specific legal rights and you may also have other rights which vary from state to state, province to province, nation to nation. Moen will advise you of the procedure to follow in making warranty claims. Simply write to Moen Incorporated using the address below. Explain the defect and include proof of purchase and your name, address, area code and telephone number.

Garantía limitada de por vida de Moen

Los productos Moen son fabricados bajo las más estrictas normas de calidad y mano de obra. Moen le garantiza al comprador original que, mientras sea propietario de la casa, (el "periodo de garantía", para los propietarios), esta llave no tendrá ni goteras ni fugas durante el uso normal, y que todas las piezas y acabados estarán libres de defectos en material y mano de obra. Asimismo, a todos nuestros otros consumidores (industriales, comerciales y empresariales), les otorgamos 5 años de garantía a partir de la fecha original de compra (el "periodo de garantía" para usos no domésticos).

Si esta llave mezcladora presentara alguna fuga o gotera durante el periodo de garantía, Moen le proporcionará SIN COSTO ALGUNO las piezas necesarias para reestablecer el funcionamiento óptimo de la llave y reemplazará también SIN COSTO, cualquier pieza o acabado que pudiera tener algún defecto en la fabricación o mano de obra, bajo condiciones normales de instalación, uso y servicio. Puede solicitar piezas de repuesto en la República Mexicana llamando al 01-800-718-4345 o si escribe a la dirección que aparece aquí. Para que el comprador original pueda hacer efectiva la garantía, cualquier reclamación deberá ir acompañada por el comprobante de compra (nota de venta original). La garantía no cubre los defectos o daños causados por el uso de otras partes que no sean piezas originales Moen. Esta garantía es aplicable solo para las llaves compradas después de diciembre de 1995, y entrará en vigencia a partir de la fecha que aparece en la nota de compra.

Esta garantía es amplia en el sentido que cubre el reemplazo de todas las partes y acabados defectuosos. Sin embargo, se excluyen de esta garantía los daños causados por un error de instalación, abuso del producto, mal uso del mismo, o uso de limpiadores que contengan abrasivos, alcohol u otros solventes orgánicos, ya sea por parte del contratista, compañía de servicio o usted mismo. Moen tampoco se hace responsable por los gastos de mano de obra ni por los daños incurridos en la instalación, reparación o sustitución, ni por ningún daño indirecto, directo o consecuente, ni por pérdidas, lesiones o costos de alguna otra índole relacionados con esta llave. A menos que lo estipule la ley, esta garantía reemplaza y excluye cualquier otra garantía y condiciones, ya sea expresas o implícitas, establecidas por la ley o de otra manera, incluyendo sin restricción los de comercialización o adecuación para un uso particular.

Algunos estados, provincias y países no permiten la exclusión o limitación de los daños incidentales o consecuentes, de modo que las limitaciones o exclusiones mencionadas pueden no ser aplicables a usted. Esta garantía le otorga derechos legales específicos y usted puede también tener otros derechos que cambian de un estado a otro o de una provincia o país a otro. Moen lo asesorará en el procedimiento a seguir para hacer válida esta garantía. Sencillamente escriba a Moen Incorporated utilizando la dirección que aparece a continuación. Explique el tipo de defecto e incluya comprobantes de compra, su nombre, dirección, código de área y número de teléfono.

Garantie à vie limitée de Moen

Les produits Moen sont fabriqués selon les normes les plus élevées de qualité et de main-d'œuvre. Moen garantit à l'acheteur original, tant qu'il sera propriétaire de la maison (la « période de garantie » des propriétaires), que ce robinet sera libre de toute fuite pendant son usage normal et qu'aucune pièce et qu'aucun fini de ce robinet ne présenteront de défaut de matériel et de main-d'œuvre en usine. Tous les autres achats (y compris les achats à des fins industrielles, commerciales et d'affaires) sont garantis pendant cinq (5) ans à compter de la date d'achat originale (période de garantie commerciale).

Si ce robinet fuit ou dégorge pendant la période de garantie, Moen s'engage à fournir GRATUITEMENT les pièces de rechange requises pour remettre le robinet en état de fonctionnement ainsi qu'à remplacer GRATUITEMENT toute pièce ou tout fini dont le matériel, la fabrication ou la main-d'œuvre, lors de l'installation, de l'usage et du service habituels, s'avèrent défectueux. On peut obtenir les pièces de rechange en composant le 1-800-465-6130 ou en écrivant à l'adresse indiquée ci-dessous. Le reçu de vente original de l'acheteur initial du robinet doit accompagner toute réclamation. Les défauts ou les dommages causés par l'utilisation de pièces non fournies par Moen ne sont pas couverts par cette garantie. Cette garantie s'applique uniquement aux robinets achetés après décembre 1995 et entre en vigueur à compter de la date d'achat indiquée sur le reçu de caisse du client.

Cette garantie s'étend aussi au remplacement de toute pièce ou de tout fini défectueux. Cependant, sont exclus de cette garantie, les dommages causés par une erreur d'installation, un abus du produit, une mauvaise utilisation du produit, l'utilisation de produits de nettoyage contenant des agents abrasifs, de l'alcool ou des solvants organiques, qu'ils soient utilisés par un entrepreneur, une entreprise de service ou le consommateur. Moen décline toute responsabilité quant aux frais de main-d'œuvre et aux dommages causés durant l'installation, la réparation ou le remplacement, et aux dommages, pertes, blessures ou coûts, indirects ou consécutifs, connexes à ce robinet. Sauf lorsque la loi le stipule, cette garantie remplace et exclut toutes les autres garanties et conditions, qu'elles soient indiquées expressément ou non, obligatoires ou autres, y compris, sans restriction, celles qui visent la commercialisation ou l'aptitude d'utilisation.

Certains pays, états ou provinces ne permettent aucune exclusion, ni limitation suite aux dommages indirects ou consécutifs. Les limitations ou les exclusions précitées ne s'appliqueraient pas dans ces cas. Cette garantie accorde des droits juridiques et il est possible que d'autres droits soient applicables selon l'état, la province ou le pays. Moen avisera le consommateur de la procédure à suivre pour soumettre une réclamation. Il suffit d'écrire à Moen inc. à l'adresse indiquée ci-dessous, pour expliquer le défaut, d'inclure une preuve d'achat, d'inscrire son nom, son adresse ainsi que son indicatif régional et son numéro de téléphone.

MOEN®

Moen Incorporated
25300 Al Moen Drive
North Olmsted, Ohio 44070-8022
U.S.A.

Moen de Mexico, S.A. de C.V.
Carretera Saltillo-Monterrey KM 14.7
Ramos Arizpe, Coahuila
Mexico 25900

Moen Inc.
2816 Bristol Circle
Oakville, Ontario L6H 5S7
Canada

INS13085 - 10/22
©2022 Moen Incorporated